

GlammFire

Kit Glamm 3D Plus 250

Electric



Assumindo-se como autênticos protagonistas ao nível da decoração, os Kits Glamm 3D primam pela excelente versatilidade e capacidade de criar uma atmosfera interior agradável. Graças à utilização da tecnologia 3D, proporcionam também, uma incrível sensação de conforto visual e equilíbrio estético.

A beleza dos espaços reside nos pormenores.

GlammFire

Glammfire, Lda.
Zona Industrial da Lagoa, Lote G1
4950-850 CORTES - MONÇÃO
PORTUGAL

Tel(+351) 251 654 800
Fax(+351) 251 654 801
info@glammfire.com
www.glammfire.com

glamm[®]
fire

GlammFire

Kit Glamm 3D Plus 250



Características técnicas

Materiais
Aço carbono lacado preto

Capacidade
0,65 litros (água filtrada)

Autonomia
4-5 horas

Tensão de alimentação
220/240 V

Frequência
50 Hz

Consumo
60Wh– 0,60kWh

GlammFire

Glammfire, Lda.
Zona Industrial da Lagoa, Lote G1
4950-850 CORTES - MONÇÃO
PORTUGAL

Tel(+351) 251 654 800
Fax(+351) 251 654 801
info@glammfire.com
www.glammfire.com

glamm
fire

Kit Glamm 3D Plus 250

Instalação

Este produto pode ser embutido numa parede ou estrutura. Ver as dimensões do produto na página seguinte. É recomendável deixar um mínimo de 400 mm desde a chama até qualquer prateleira ou compartimento que fique situado acima do produto. Isto permitirá a existência de espaço suficiente, acima do produto, para que as chamas surjam integralmente ou, então, não sejam obstruídas.

Este produto precisa de ventilação livre na parte de baixo, para operar corretamente. A ventilação livre ajuda a manter os componentes eletrônicos arrefecidos, permite que o vapor se liberte do cárter e se eleve para fora do produto sem esforço.

ÁREA DE VENTILAÇÃO DO KIT GLAMM 3D PLUS 250- MÍNIMO DE 200CM².

Dimensões para instalação

Nota: É importante existir uma abertura, em pelo menos uma das faces, para ventilação.

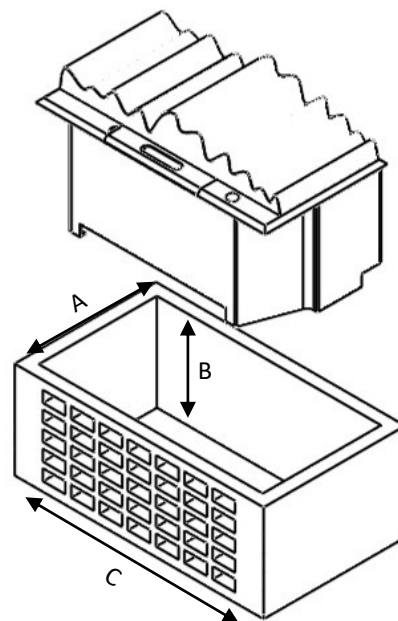

Modelo	A	B	C
Kit Glamm 3D Plus 250	330 mm	100 mm	330 mm

GlammFire

Glammfire, Lda.
Zona Industrial da Lagoa, Lote G1
4950-850 CORTES - MONÇÃO
PORTUGAL

Tel(+351) 251 654 800
Fax(+351) 251 654 801
info@glammfire.com
www.glammfire.com

glamm
fire

Kit Glamm 3D Plus 250

Encastrar

O Kit Glamm 3D Plus 250 foi concebido para ser embutido num orifício ou numa parede. Tendo em conta as dimensões apresentadas acima, pode ser planeado um orifício para colocar o aparelho. Garantir a existência de espaço, por baixo e ao redor do aparelho, para que possam ser realizadas as conexões hidráulica e elétrica. Quando o orifício ou a parede estiver preparada, colocar o aparelho no local desejado. Colocar o aparelho de forma a garantir que este fica centrado. Após colocar o aparelho na posição desejada, retire a chapa decorativa e use parafusos apropriados para o orifício / parede. Aparafusar nos orifícios existentes, nos painéis laterais esquerdo e direito, os quais permitem fixar o aparelho no local desejado.

Dimensões gerais

KIT Glamm 3D Plus 250

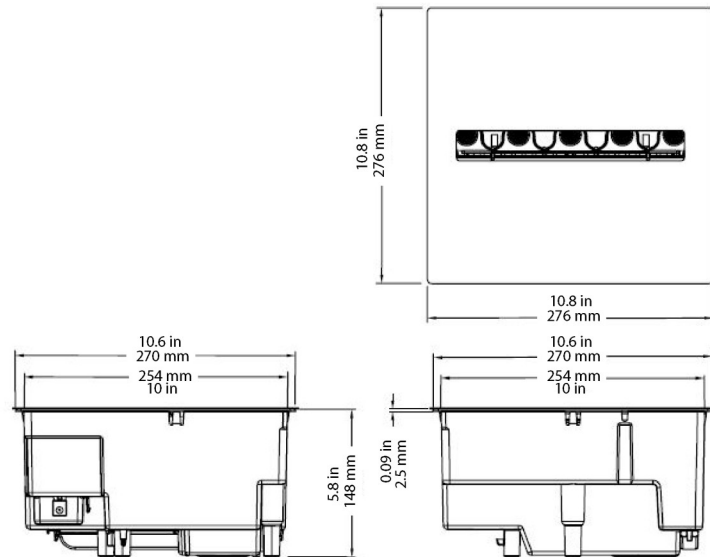

GlammFire

Glammfire, Lda.
Zona Industrial da Lagoa, Lote G1
4950-850 CORTES - MONÇÃO
PORTUGAL

Tel(+351) 251 654 800
Fax(+351) 251 654 801
info@glammfire.com
www.glammfire.com

Modelo	Comprimento	Altura	Profundidade	Peso
Kit Glamm 3D Plus 250	276 mm	148 mm	276 mm	2.8 kg

PT13321-C

glamm
fire